



**soundSation**

# BLUEPORT FX

2X100W PORTABLE PA SYSTEM

---



## USER MANUAL MANUALE UTENTE

*Please read this manual carefully and properly take care of it  
Leggete questo manuale e conservatelo per future consultazioni*



Dear customer,

First of all thanks for purchasing a SOUNDSATION® product. Our mission is to satisfy all possible needs of musical instrument and professional audio users offering a wide range of products using the latest technologies.

We hope you will be satisfied with this item and, if you want to collaborate, we are looking for a feedback from you about the operation of the product and possible improvements to introduce in the next future. Go to our website [www.soundsation-music.com](http://www.soundsation-music.com) and send an e-mail with your opinion, this will help us to build instruments ever closer to customer's real requirements.

One last thing: read this manual before using the instrument, an incorrect operation can cause damages to you and to the unit. Take care!

The SOUNDSATION Team

---

Gentile Cliente,

Grazie per aver scelto un prodotto SOUNDSATION®. La nostra missione è quella di offrire ai nostri utenti una vasta gamma di strumenti musicali ed apparecchiature audio e lighting con tecnologie di ultima generazione.

Speriamo di aver soddisfatto le vostre aspettative e, se voleste collaborare, saremmo lieti di ricevere un vostro feedback sulla qualità del prodotto al fine di migliorare costantemente la nostra produzione. Visitate il nostro sito [www.soundsationmusic.com](http://www.soundsationmusic.com) ed inviateci una mail con la vostra opinione, questo ci aiuterà a sviluppare nuovi prodotti quanto più vicini alle vostre esigenze.

Un'ultima cosa, leggete il presente manuale al fine di evitare danni alla persona ed al prodotto, derivanti da un utilizzo non corretto.

Il Team SOUNDSATION

## TABLE OF CONTENTS

<b>1. UNPACKING .....</b>	<b>6</b>
1.1. Getting Started .....	6
<b>2. OVERVIEW.....</b>	<b>6</b>
2.1. Main Features.....	7
<b>3. MAINS CONNECTION .....</b>	<b>7</b>
<b>4. AUDIO CONNECTIONS.....</b>	<b>8</b>
4.1. RCA Connections .....	8
4.2. JACK TS Connections.....	9
4.3. XLR Connections .....	11
<b>5. MONO MIC/LINE INPUTS.....</b>	<b>12</b>
<b>6. STEREO INPUT .....</b>	<b>13</b>
<b>7. 16-EFFECT DIGITAL PROCESSOR.....</b>	<b>14</b>
7.1. Effect List .....	15
<b>8. MIX OUT SECTION.....</b>	<b>16</b>
<b>9. MULTIMEDIA PLAYER .....</b>	<b>17</b>
9.1. Using USB drives and SD-Cards.....	18
9.2. Using the Bluetooth™ Connection.....	19
9.3. Remote Control .....	19
<b>10. SETUP.....</b>	<b>20</b>
<b>11. SPECIFICATIONS .....</b>	<b>21</b>
<b>12. WARRANTY AND SERVICE .....</b>	<b>23</b>
<b>13. WARNING.....</b>	<b>24</b>

## IMPORTANT SAFETY SYMBOLS



The symbol is used to indicate that some hazardous live terminals are involved within this apparatus, even under the normal operating conditions, which may be sufficient to constitute the risk of electric shock or death.



The symbol is used in the service documentation to indicate that specific component shall be replaced only by the component specified in that documentation for safety reasons.



Protective grounding terminal



Alternating current/voltage



Hazardous live terminal

**ON**

Denotes the apparatus is turned on

**OFF**

Denotes the apparatus is turned off

**WARNING:**

Describes precautions that should be observed to prevent the danger of injury or death to the operator.

**CAUTION:**

Describes precautions that should be observed to prevent danger of the apparatus.

## IMPORTANT SAFETY INSTRUCTIONS

- ▶ Read these instructions
- ▶ Keep these instructions
- ▶ Heed all warning
- ▶ Follow all instructions

### **1) WATER AND MOISTURE**

The apparatus should be protected from moisture and rain and can not be used near water; for example near a bathtub, a kitchen sink, a swimming pool, etc.

### **2) HEAT**

The apparatus should be located away from heat sources such as radiators, stoves or other appliances that produce heat.

### **3) VENTILATION**

Do not block areas of ventilation opening. Failure to do could result in fire. Always install according to the manufacturer's instructions.

#### **4) OBJECT AND LIQUID ENTRY**

Objects do not fall into and liquids are not spilled into the inside of the apparatus for safety.

#### **5) POWER CORD AND PLUG**

Protect the power cord from being walked on or pinched particularly at plugs, convenience receptacles, and the point where they exit from the apparatus. Do not defeat the safety purpose of the polarized or grounding-type plug. A polarized plug has two poles; a grounding-type plug has two poles and a third grounding terminal. The third prong is provided for your safety. If the provided plug does not fit into your outlet, refer to an electrician for replacement.

#### **6) POWER SUPPLY**

The apparatus should be connected to the power supply only of the type as marked on the apparatus or described in the manual. Failure to do could result in damage to the product and possibly the user. Unplug this apparatus during lightning storms or when unused for long periods of time.

#### **7) FUSE**

To prevent the risk of fire and damaging the unit, please use only of the recommended fuse type as described in the manual. Before replacing the fuse, make sure the unit turned off and disconnected from the AC outlet.

#### **8) ELECTRICAL CONNECTION**

Improper electrical wiring may invalidate the product warranty.

#### **9) CLEANING**

Clean only with a dry cloth. Do not use any solvents such as benzol or alcohol.

#### **10) SERVICING**

Do not implement any servicing other than those means described in the manual. Refer all servicing to qualified service personnel only. Only use accessories/attachments or parts recommended by the manufacturer.

 **WARNING: Please remember the high sound pressure do not only temporarily damage your sense of hearing, but can also cause permanent damage. Be careful to select a suitable volume.**

## I. UNPACKING

Thank you for purchasing BLUEPORT FX active portable PA system. Each unit has been well tested and shipped in perfect operating conditions. Carefully unpack the carton and check the contents to ensure that all parts are present and in good conditions:

- ▶ 2 x Passive speakers with integrated amplified mixer
- ▶ 2 Connection Jack cables
- ▶ 1 x Remote Control
- ▶ 1 x Power Cable
- ▶ This User manual

If anything damaged during transport, notify the shipper immediately and keep packing material for inspection. Again, please save its carton and all packing materials. If the unit must be returned to the manufacturer, it is important that the unit is returned in the original manufacturer's packing. Please do not take any action without first contacting us.

### II. Getting Started

BLUEPORT FX is an active portable PA system. It is part of a wider range of SOUNDSATION Pro Audio product line with characteristics of compactness, lightness and easy to use. They are ideal for many music purpose. Make sure there is enough space around the system for proper ventilation and prevent overheating especially regarding the integrated mixer; do not place it on top of hot devices such as radiators or power amplifiers. BLUEPORT FX is connected to mains through the supplied cable. The product meets the required safety standards. Blown fuses must be replaced with fuses of the same type and specification.

 **Make sure that the system must be properly grounded. For your safety, you should never remove any ground connector from electrical devices or power cables, or make them inoperative.**

Our products are subject to a continuous process of further development. Therefore modifications to the technical features remain subject to change without further notice.

## 2. OVERVIEW

BLUEPORT FX is the result of years of experience gathered by SOUNDSATION in Portable Sound systems, a segment where quality, versatility and value for money are absolutely essential. This active amplified portable PA system includes two passive speakers with 10 "woofers and integrated amplified mixer. In addition to the MP3 player with USB, SD card and Bluetooth™, the system integrates a 24Bit DSP FX with 16 genuine effects to add to the MIC inputs choosing the level for each channel. The integrated mixer is equipped with a Class-D 2x100W (RMS) amplifier. The enclosures (ABS) are strong and lightweight and have a pleasant look.

## 2.1. Main Features

- ▶ Two passive speakers with integrated amplified mixer.
- ▶ Class-D 2x100W (RMS) Amplifier.
- ▶ Speakers with 10" Woofers and 1" compression driver.
- ▶ Dual Band Equalizer (Low/High frequencies).
- ▶ MP3 player with USB, SD card and Bluetooth™.
- ▶ 4 Microphones/Line Inputs.
- ▶ 1 Stereo RCA/JACK 1/4Line Input.
- ▶ 1 Stereo RCA Line Output.
- ▶ 24Bit DSP FX with 16 genuine effects.
- ▶ Infrared receiver for remote control (bundled).
- ▶ 35 mm hole for pole mounting.
- ▶ Sturdy, compact and lightweight cabinets (ABS).

## 3. MAINS CONNECTION

Connect the device to the mains with the supplied power cable. The wire correspondence is as follow:

Cable	Pin	International
Brown	Live	L
Blue	Neutral	N
Yellow/Green	Earth	⊕

 **The earth must always be connected! Pay attention to the safety! Before taking into operation for the first time, the installation has to be approved by an expert.**

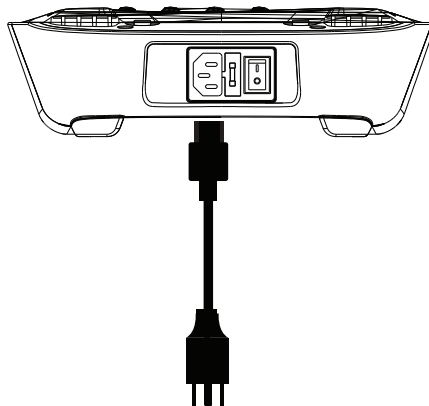

## 4. AUDIO CONNECTIONS

You will need several audio cables for the various connections of the system. See the pictures below that show the internal wiring of these cables. Be sure to use only high quality cables.

### 4.1. RCA Connections

Use commercial RCA cables to connect unbalanced stereo sources with RCA output connectors to the RCA Line stereo input ( AUX IN 5/6) of the built-in mixer or to connect the RCA input of external devices such as PA speakers, mixer, etc, with the MIX OUT output of the device.

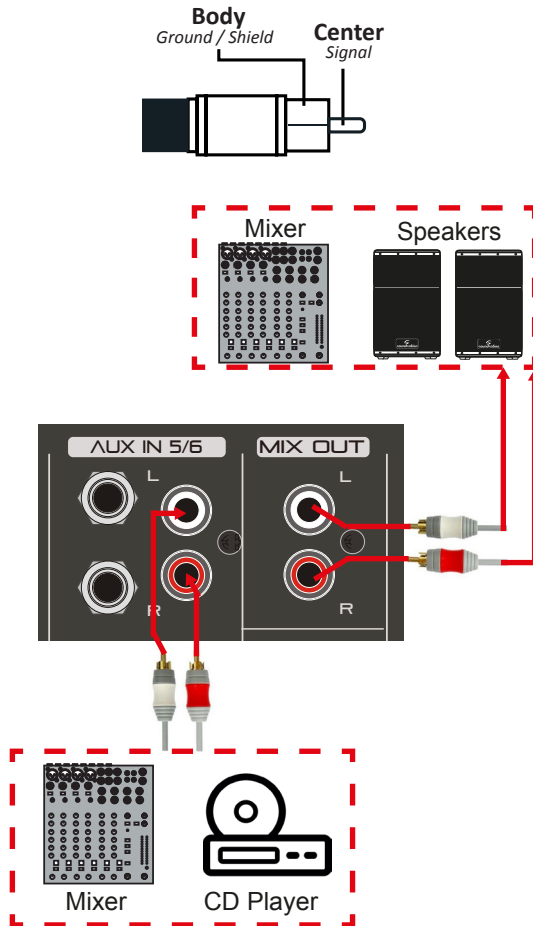



## 4.2. JACK TS Connections

Use mono 1/4" jack TS connectors to connect unbalanced stereo sources of external devices such as musical instruments, mixer, etc to AUX IN 5/6 Input.

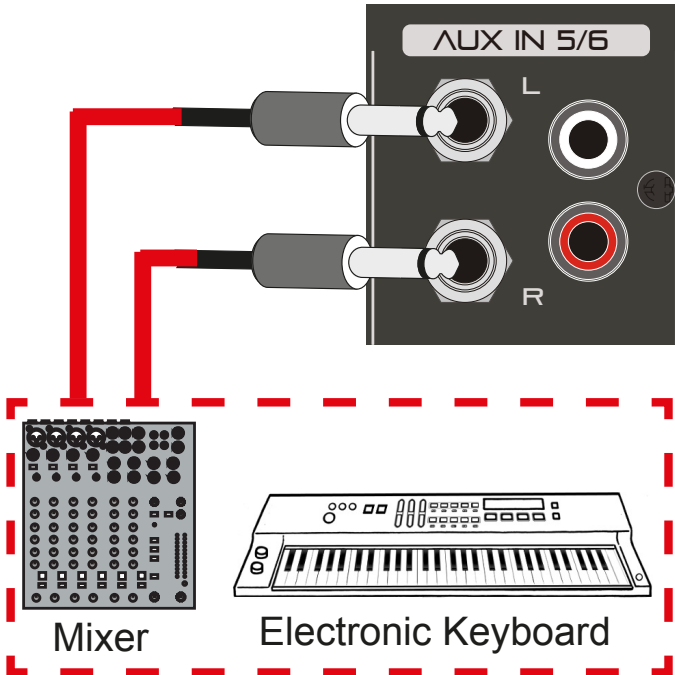
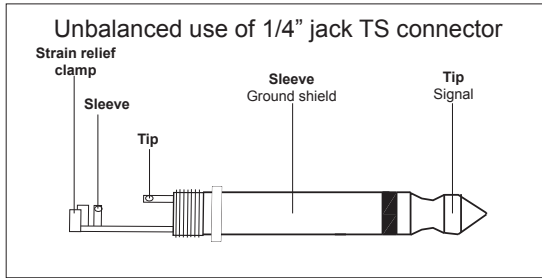

 **WARNING:** Please note that the AUX IN 5/6 RCA and Jack MONO TS inputs can't be used at the same time.

Mono 1/4" jack TS connectors must be used also to connect the integrated amplified mixer to the speakers as shown below.

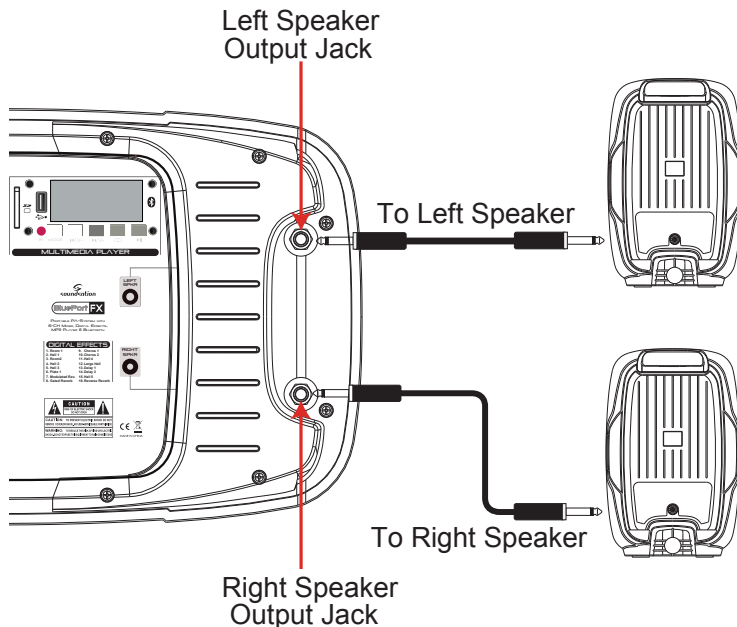

Mono 1/4" jack TS connectors may also be used for the MIC1 ÷ MIC4 inputs.

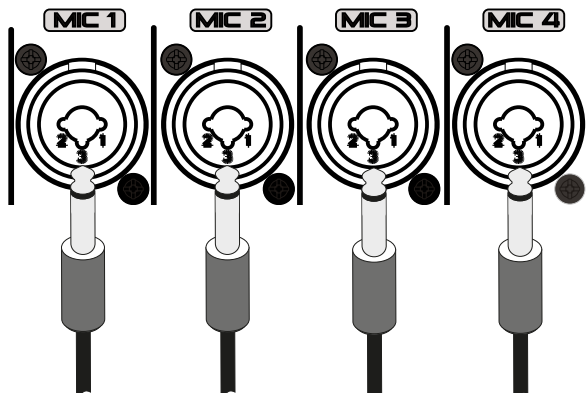

These inputs are a combo sockets for 1/4" jack TS / XLR. It accepts also balanced 1/4" Jack TS connector that will be as follows: .

### Balanced use of 1/4" jack TS connector

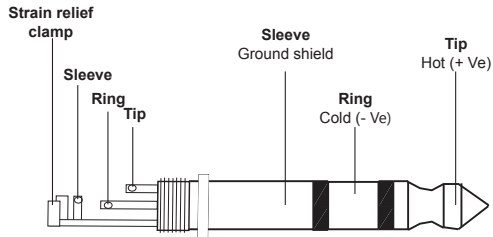

## 4.3. XLR Connections

The Inputs MIC1 ÷ MIC4 accept balanced XLR or balanced/unbalanced 1/4" Jack plugs with Mic or Line level signals. In the case of balanced XLR cable the pin-out will be as follows:

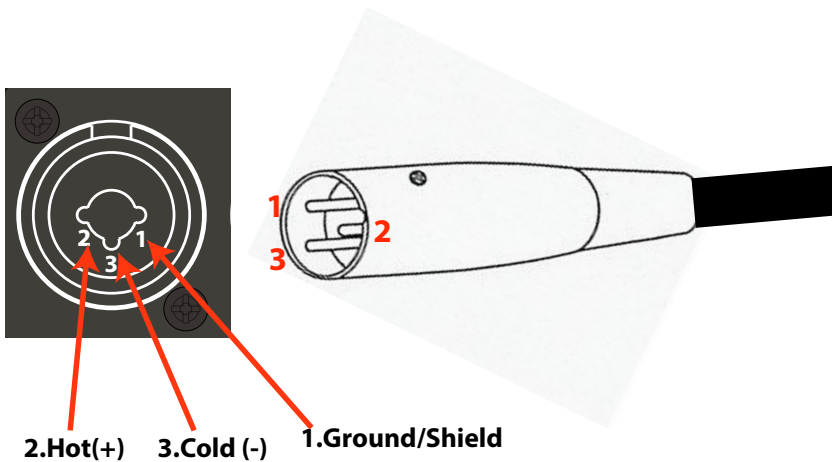

In case of unbalanced use Pins 1 and 3 will be jumped.

## 5. MONO MIC/LINE INPUTS

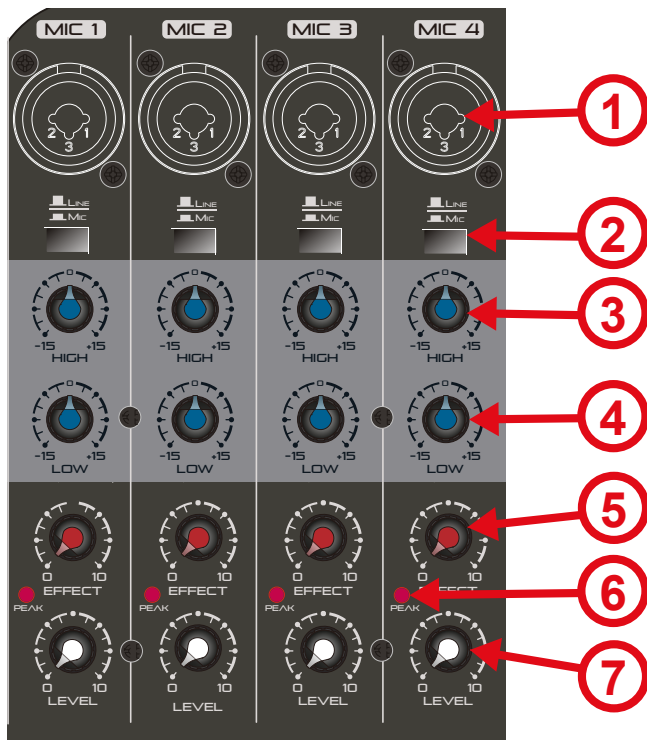

### 1) COMBO INPUT SOCKETS

These input sockets accept 1/4" jack TS and XLR male connectors (balanced/unbalanced).

### 2) MIC/LINE SELECTORS

They allow to select between a microphone (XLR) input and a line (1/4" jack TS) input.

 **WARNING: Please use MIC position only for Microphones.**

### 3) HIGH CONTROLS

These controls adjust the amount of high frequencies for each channel.

### 4) LOW CONTROLS

These controls adjust the amount of low frequencies for each channel.

### 5) EFFECT CONTROLS

These controls adjust the amount of effect for each channel.

### 6) PEAK INDICATORS

These indicators (LED) light red when signal levels approach the signal clipping point. When this lamp remains lit, adjust the input level control so that the indicator flashes.

### 7) CHANNEL LEVEL CONTROLS

These controls adjust the volume level for each channel.

## 6. STEREO INPUT

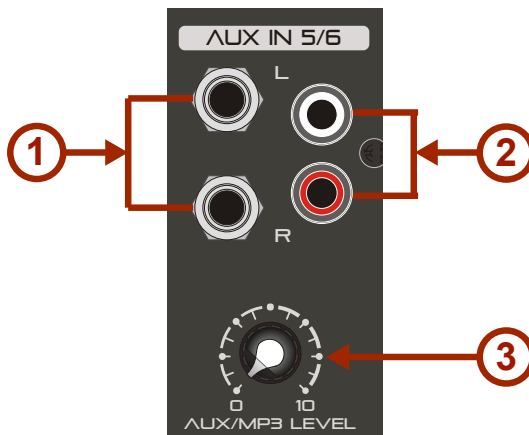

### 1) AUX IN 5/6 JACK TS STEREO INPUT

1/4" jack TS Stereo Input that can be used with electronic keyboard, instrument pre-amp or processor, electronic drum machine, etc.

### 2) AUX IN 5/6 RCA STEREO INPUT

RCA Stereo Input that can be used with Mp3 player, CD player or other electronic device that have RCA stereo output.

 **WARNING: Please note that the AUX IN 5/6 RCA Stereo Input and AUX IN 5/6 1/4" jack TS Stereo Input can't be used at the same time.**

### 3) AUX/MP3 LEVEL CONTROL

This control adjust volume level of AUX IN 5/6 and MULTIMEDIA PLAYER.

## 7. 16-EFFECT DIGITAL PROCESSOR

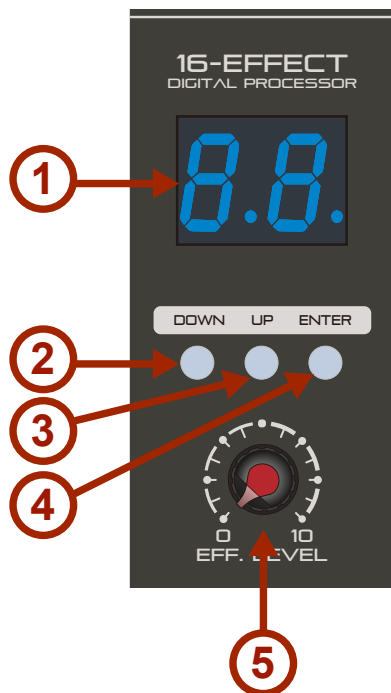

### 1) 2 X 7 SEGMENTS DISPLAY

The display indicates the current selected effect.

### 2) DOWN BUTTON

Using this button it is possible to scroll backwards the effects that are indicated by a number (1 ÷ 16). During the scrolling, the effect number blinks to indicate that the effect selection must be confirmed using the ENTER button. If no confirmation is made, the display will return to the current effect number after approximately one minute.

### 3) UP BUTTON

Using this button it is possible to scroll forwards the effects that are indicated by a number (1 ÷ 16). During the scrolling, the effect number blinks to indicate that the effect selection must be confirmed using the ENTER button. If no confirmation is made, the display will return to the current effect number after approximately one minute.

### 4) ENTER BUTTON

Once the desired effect number is selected using the UP and DOWN buttons, pressing the ENTER button will confirm the operation and the number on the display will stop flashing.

## **S) EFFECT LEVEL CONTROL**

This control adjusts the amount of effect on a global basis. All channels that have the EFFECT control activated (>0) will be affected by turning this control forward or backward.

### **7.1. Effect List**

BLUEPORT FX has 16 high quality effects available. Here below you can find the effects list as is in the mixer silkscreenings.

## **DIGITAL EFFECTS**

- |                          |                           |
|--------------------------|---------------------------|
| <b>1. Room 1</b>         | <b>9. Chorus 1</b>        |
| <b>2. Hall 1</b>         | <b>10. Chorus 2</b>       |
| <b>3. Room2</b>          | <b>11. Hall 4</b>         |
| <b>4. Hall 2</b>         | <b>12. Large Hall</b>     |
| <b>5. Hall 3</b>         | <b>13. Delay 1</b>        |
| <b>6. Plate 1</b>        | <b>14. Delay 2</b>        |
| <b>7. Modulated Rev.</b> | <b>15. Hall 5</b>         |
| <b>8. Gated Reverb</b>   | <b>16. Reverse Reverb</b> |

## 8. MIX OUT SECTION

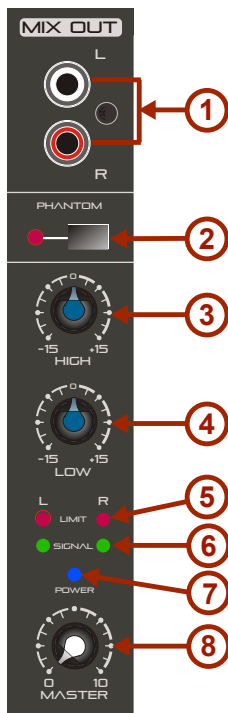

### 1) RCA STEREO OUTPUT

It is a stereo RCA output with unbalanced line-level signals. It contains the mix of all inputs and all controls. It can be used to route the mixer stereo signal to another destination such as recording device, monitor, subwoofer or to another PA System. This output is not controlled by HIGH MASTER CONTROL (3), LOW MASTER CONTROL (4) and MASTER LEVEL CONTROL (8).

### 2) PHANTOM POWER BUTTON

Press this button to activate the Phantom Power (+48V) in case condenser microphones are to be used. The corresponding LED (Red) will be ON.

### 3) HIGH MASTER CONTROL

This control adjusts the amount of high frequencies for LEFT and RIGHT speakers of the BLUEPORT FX system.

### 4) LOW MASTER CONTROL

This control adjusts the amount of low frequencies for LEFT and RIGHT speakers of the BLUEPORT FX system.



### 5) LIMIT INDICATORS

These LEDs indicate (lit in red) that the limiter is ON when excessive integral power consumption is detected. This means that if the system is used at a very high volume such that the indicators flash continuously, the internal power amplifier section will be excessively overloaded and may malfunction. When this happens, please reduce the MASTER LEVEL and/or the others LEVEL CONTROLS so that the indicators flash only briefly on the highest transient peaks.

### 6) SIGNAL INDICATORS

Two green LEDs, each assigned to one channel (R L). When the input signal is present, the LEDs light up

### 7) POWER INDICATOR

This Blue LED, when lit, indicates that the system has been turned ON and AC power is available.

### 8) MASTER LEVEL CONTROL

This control adjusts the master volume level for LEFT and RIGHT speakers of the BLUE-PORT FX system.

 **WARNING: Please note that the HIGH, LOW and MASTER Controls have no effect in the RCA Stereo Output (1).**

## 9. MULTIMEDIA PLAYER

BLUEPORT FX feature a multimedia player that allows you to use this system even without audio sources or cables: just connect your smartphone or tablet via Bluetooth™ and that's it. There is also a slot for SD-Cards and a USB plug to connect your devices. The reader accepts audio streaming in any format via Bluetooth™. In the case of SD-Cards and USB devices, it plays audio files in MP3 (up to 320kbps) and WAV (44.1kHz - 16bit).

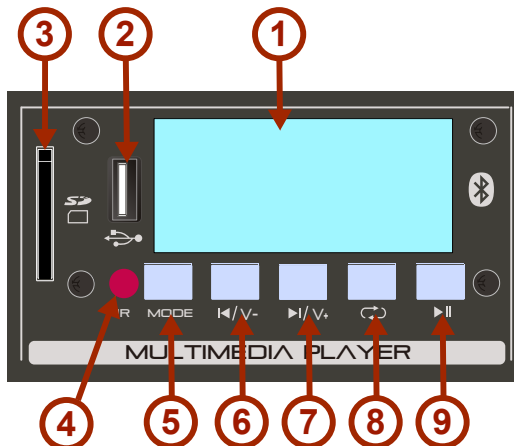

### 1) CUSTOM LCD DISPLAY

This custom LCD display shows all relevant information about the function being selected or the song being played.

### 2) USB TYPE-A PLUG

Lets you to read USB drives in MS-DOS® format.

### 3) SD-CARD SLOT

Allows you to read SD-Cards in MS-DOS® format.

### 4) REMOTE CONTROL SENSOR

Allows the system to be controlled by the supplied remote control. For details see "9.3. Remote Control" on page 19

### 5) MODE BUTTON

By pressing repeatedly, it switches among Bluetooth™ mode and USB/SD-CARD mode.

### 6) ◀/V- PREVIOUS SONG/VOLUME DECREASE BUTTON

By pressing this button once the player skips to the previous song.

By pressing and holding this button decreases the volume of the song in progress.

### 7) ▶/V+ NEXT SONG/VOLUME INCREASE BUTTON

By pressing this button once the player skips to the next song.

By pressing and holding this button increases the volume of the song in progress.

### 8) ↻ REPEAT BUTTON



By pressing repeatedly, it allows you to browse through different play modes (Valid only when using USB drives and SD-Cards):

- ONE: Loop playback of the current song.
- FOLDER: Repeated playback of all songs in the current folder in ascending order.
- ALL: Loop playback of all songs in all folders in ascending order.
- RANDOM: Random playback of any song in any folder.

### 9) ▶|| PLAY/PAUSE BUTTON

By Pressing this button activates playback or pauses the selected song.

## 9.1. Using USB drives and SD-Cards

When you insert a USB drive into the outlet, the player reads the content automatically and plays the first track in ascending order, in "ALL" mode (or other mode when it is changed). The display shows the elapsing time of the current song in play and, in the left side, it shows the symbol  indicating that you are playing an audio file from the connected USB device. In the case of SD-Card, the display shows the symbol  in the left side.

## 9.2. Using the Bluetooth™ Connection

To play music from your Bluetooth™ device you must first pair it.

### PAIRING

Press MODE button until “bt” does not appear in the display:





The Bluetooth™ symbol  in the right side of the display will blink to indicate that the system is not connected via Bluetooth™.

At this point turn on the Bluetooth™ mode on your smartphone or tablet. A device called “Bluetooth” will be shown among the various available devices.

Select it and start the pairing process. Once finished the Bluetooth™ symbol  in the right side of the display will stop blink to indicate that the system is connected and your play list will be directly played on your BLUEPORT FX system.

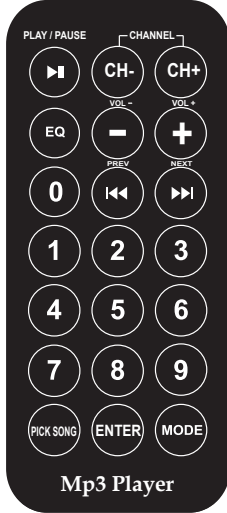
## 9.3. Remote Control

The Multimedia Player of the BLUEPORT FX system comes with a remote control to manage within a radius of about 3 m (without obstacles) all main functions.

		It plays or pauses the current song in play. When the song is in pause and this button is pressed again, it resumes playback from the paused point.
		It increase or decrease the volume of the song currently in play.
		They skip to the next or previous song.
	<b>0 - 9</b>	They recall the song corresponding to the same position in the list.
	<b>ENTER</b>	It confirms the selection when a song is recalled by numeric buttons .
	<b>MODE</b>	It allows you to enter in the different modes (Bluetooth™, USB and SD CARD).

 **WARNING:** Please note that all buttons not described are not active in this model.

**10. SETUP**

As explained in the paragraph "1. UNPACKING" on page 6, in the package there are 2 speakers. Each speaker has got a removable back panel. In one back panel you will find the amplified mixer and, in the other one there are the connecting cables, the power cord, the Remote Control and this manual. By pressing and sliding the button on the top of the speaker you will release the back panels from the speakers

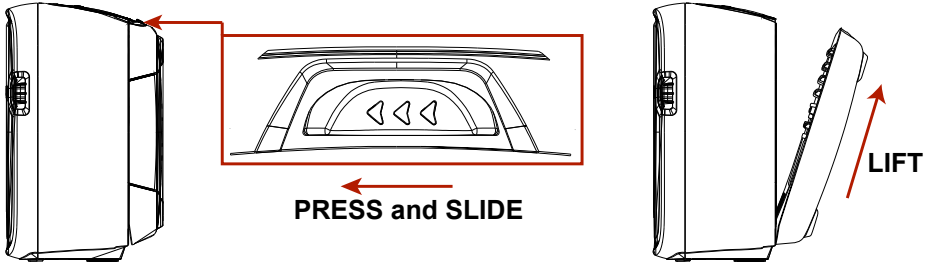

The speakers has got the traditional mounting hole (35mm) on the bottom. We recommend to use SOUNDSATION SSPS-70-BK or SSPS-80-BK Speaker Stands.

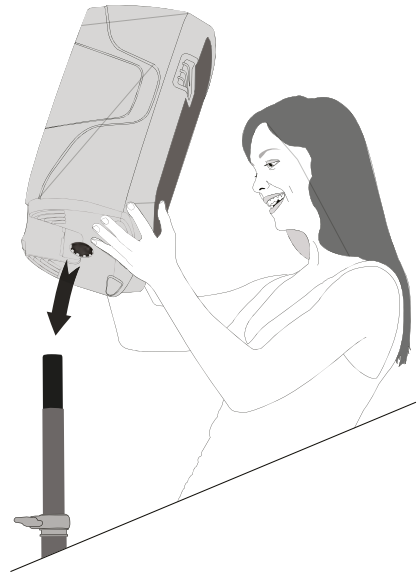

## II. SPECIFICATIONS

BLUEPORT FX	
Description	Compact PA System with active mixer and 2-Way Passive Speakers(2)
<b>Acoustical Data</b>	
Frequency Response	65 Hz - 20KHz [- 10dB] ; 65Hz-19KHz [- 3dB]
System Max SPL / Sensitivity	118dB / 95dB
<b>HF</b>	
HF Type	Compression Driver
Throat diameter / Voice coil diameter	1" / 1"
Driver throat diameter	80mm
Directivity (HxV) / Horn Type	90° x 40° - 60° / Asymmetric
Magnet Material / Weight	Ferrite Magnet Structure / 225g
RMS Power	25W
Frequency Response	1.5KHz - 20KHz
Sensitivity(1W/1m)	106dB
Crossover Frequency / Filter Slope	3KHz / 6dB/Octave
Impedance	8 Ohm
<b>LF</b>	
Woofer Diameter	10"
Voice coil diameter	1.5"
Magnet Material / Weight	Ferrite Magnet Structure / 677.3g
RMS Power	100W
Frequency Response:	63Hz - 3.5KHz
Max SPL (1W/1m)	94dB
Impedance	4 Ohm
<b>Amplifier</b>	
Amp Class	D
Power RMS / Peak	2 x 100W / 2 x 250W
Output Connectors	2x 1/4" Jack
<b>Mixer</b>	
Input Channels	4 Mic/Line + 1 Stereo Line
Phantom Power	(CH1-4) +48V
EQ High (CH 1-4 and Master)	Cut-off freq: 1KHz / Gain:+/-15dB
EQ Low (CH 1-4 and Master):	Cut-off freq: 500Hz / Gain:+/-15dB
Digital Effects	16 Presets with Level Control (CH1-4)
Digital Multimedia Player	USB, SD-CARD and Bluetooth
<b>Mains</b>	
Power Requirement	230Vac - 50 Hz
Power Consumption	350W
Power Switch	Yes
Connector	VDE
Fuse	T3.15A - 250V

<b>Mechanics</b>	
Speaker Housing material	ABS
Grille material / thickness	Steel / 0.8 mm
Mixer Housing material	ABS
Handles	Yes
Pole Mount	Yes / 35mm
Single Speaker Size (WxHxD)	330 x 300 x 490mm
Packing Size (WxHxD)	640 x 365 x 545mm
Net Weight (2 speakers + mixer + accessories)	16kg
Gross Weight	18kg

*Our products are subject to change. Modifications to technical features remain subject to change without notice.*

## 12. WARRANTY AND SERVICE

All SOUNDSATION products feature a limited two-year warranty. This two-year warranty is specific to the date of purchase as shown on your purchase receipt.

The following cases/components are not covered from the above warranty:

- Any accessories supplied with the product
- Improper use
- Fault due to wear and tear
- Any modification of the product effected by the user or a third party

SOUNDSATION shall satisfy the warranty obligations by remedying any material or manufacturing faults free of charge at SOUNDSATION's discretion either by repair or by exchanging individual parts or the entire appliance. Any defective parts removed from a product during the course of a warranty claim shall become the property of SOUNDSATION.

While under warranty period, defective products may be returned to your local SOUNDSATION dealer together with original proof of purchase. To avoid any damages in transit, please use the original packaging if available. Alternatively you can send the product to SOUNDSATION SERVICE CENTER – Via Enzo Ferrari , 10 – 62017 Porto Recanati - Italy . In order to send a product to service center you need an RMA number. Shipping charges have to be covered by the owner of the product.

For further information please visit [www.soundsationmusic.com](http://www.soundsationmusic.com)

## 13. WARNING

PLEASE READ CAREFULLY – EU and EEA (Norway, Iceland and Liechtenstein) only



This symbol indicates that this product is not to be disposed of with your household waste, according to the WEEE Directive (2002/96/EC) and your national law.

This product should be handed over to a designated collection point, e.g., on an authorized one-for-one basis when you buy a new similar product or to an authorized collection site for recycling waste electrical and electronic equipment (WEEE).

Improper handling of this type of waste could have a possible negative impact on the environment and human health due to potentially hazardous substances that are generally associated with EEE. At the same time, your cooperation in the correct disposal of this product will contribute to the effective usage of natural resources.

For more information about where you can drop off your waste equipment for recycling, please contact your local city office, waste authority, approved WEEE scheme or your household waste disposal service.



## SOMMARIO

<b>1. DISIMBALLAGGIO .....</b>	<b>28</b>
1.1. Introduzione.....	28
<b>2. DESCRIZIONE GENERALE.....</b>	<b>28</b>
2.1. Caratteristiche principali.....	29
<b>3. CONNESSIONE ALLA RETE ELETTRICA.....</b>	<b>29</b>
<b>4. Connessioni Audio .....</b>	<b>30</b>
4.1. Connessioni RCA.....	30
4.2. Connessioni JACK.....	31
4.3. Connessioni XLR.....	33
<b>5. INGRESSI MONO MIC/LINE.....</b>	<b>34</b>
<b>6. INGRESSO STEREO .....</b>	<b>35</b>
<b>7. PROCESSORE DIGITALE CON 16 EFFETTI.....</b>	<b>36</b>
7.1. Lista Effetti .....	37
<b>8. SEZIONE MIX OUT .....</b>	<b>38</b>
<b>9. MULTIMEDIA PLAYER .....</b>	<b>39</b>
9.1. Utilizzo di unità USB e schede SD .....	40
9.2. Uso della connessione Bluetooth™ .....	41
9.3. Telecomando .....	41
<b>10. MONTAGGIO.....</b>	<b>42</b>
<b>11. SPECIFICHE.....</b>	<b>43</b>
<b>12. GARANZIA E ASSISTENZA.....</b>	<b>45</b>
<b>13. AVVISO .....</b>	<b>46</b>

## IMPORTANTI SIMBOLI DI SICUREZZA



Il simbolo è usato per indicare che in questa apparecchiatura sono presenti alcuni terminali sotto tensione pericolosi, anche in condizioni di normale funzionamento, che possono costituire rischio di scosse elettriche o di morte



Il simbolo viene utilizzato nella documentazione di servizio per indicare che uno specifico componente può essere sostituito esclusivamente dal componente specificato nella documentazione per motivi di sicurezza.



Terminale di Terra



Corrente/Tensione alternata



Terminale in tensione pericoloso

**ON**

Indica che l'apparato è acceso

**OFF**

Indica che l'apparato è spento

### **WARNING:**

Precauzioni da osservare per evitare il pericolo di ferimento o di morte per l'utilizzatore.

### **CAUTION:**

Precauzioni da osservare per evitare danni all'apparecchio.

## CURA DEL PRODOTTO

- Leggete queste istruzioni
- Conservate queste istruzioni
- Rispettate tutte le avvertenze
- Seguite tutte le istruzioni

### **1] ACQUA / UMIDITÀ**

L'apparecchio deve essere protetto dall'umidità e dalla pioggia, non può essere usato in prossimità di acqua; ad esempio nei pressi di una vasca da bagno, di un lavandino, di una piscina, etc.

### **2] CALORE**

L'apparecchio deve essere posto lontano da fonti di calore come radiatori, stufe o altri apparecchi che producono calore.

### **3) VENTILAZIONE**

Non ostruite le prese d'aria per la ventilazione: ciò potrebbe provocare incendi. Installate sempre l'unità secondo le istruzioni del produttore.

### **4) INTRODUZIONE DI OGGETTI E LIQUIDI**

Non introdurre oggetti o versare liquidi all'interno dell'apparato per ragioni di sicurezza

### **5) CAVO DI ALIMENTAZIONE E SPINA**

Evitate che il cavo di alimentazione venga calpestato o schiacciato, in particolare in prossimità delle spine, delle prese e del punto in cui fuoriesce dall'apparecchio. Non vanificate la finalità di sicurezza della spina con messa a terra. Una spina normale o "polarizzata" ha due soli terminali; una spina con messa a terra ha un terzo polo di terra. Questo ulteriore terminale serve per la vostra sicurezza. Se la spina fornita non si inserisce nella presa, consultate un elettricista per l'eventuale sostituzione.

### **6) ALIMENTAZIONE**

L'apparecchio deve essere collegato alla sorgente di alimentazione elettrica del tipo indicato sull'apparecchio o descritto nel manuale. In caso contrario si potrebbero provocare danni al prodotto ed eventualmente all'utente. Staccate la spina in caso di temporali o quando non viene utilizzato per lunghi periodi di tempo.

### **7) FUSIBILE**

Per evitare il rischio di incendi e di danni all'unità, utilizzate solo il tipo di fusibile descritto nel manuale. Prima di sostituire il fusibile, assicuratevi che l'apparecchio sia spento e scollegato dalla presa di corrente.

### **8) COLLEGAMENTO ALLA RETE ELETTRICA**

Il collegamento elettrico improprio può invalidare la garanzia del prodotto.

### **9) PULIZIA**

Pulite solo con un panno asciutto. Non utilizzate solventi come benzolo o alcol.

### **10) MANUTENZIONE**

Non effettuate qualsiasi altro intervento al di fuori di quelli descritti nel manuale. Per eventuale assistenza rivolgetevi solo a personale qualificato. Utilizzate solo accessori / componenti suggeriti dal produttore.

 **AVVISO: Vogliamo ricordare che un'alta pressione sonora non solo può danneggiare temporaneamente il senso dell'udito, ma può anche causare danni permanenti. Prestate attenzione affinché il volume sia sempre adeguato.**

## I. DISIMBALLAGGIO

Grazie per aver acquistato il sistema PA portatile attivo BLUEPORT FX. Ogni unità è stata testata e spedita in perfette condizioni operative. Disimballare con cura il cartone e controllare il contenuto per assicurarsi che tutte le parti siano presenti e in buone condizioni

- 2 x Diffusori passivi con mixer amplificatore integrato
- 2 x Cavi di connessione (1/4" jack TS)
- 1 x Telecomando
- 1 x Cavo di alimentazione
- Questo Manuale di istruzioni

In caso di danni durante il trasporto, informare immediatamente lo spedizioniere e conservare il materiale di imballaggio per l'ispezione. Si prega di conservare il cartone originale e tutti i materiali di imballaggio. Se l'unità deve essere restituita al produttore, è importante che l'unità venga restituita nella confezione originale del produttore. Si prega di non intraprendere alcuna azione senza prima contattarci

### I.1. Introduzione

BLUEPORT FX è un sistema PA portatile attivo. Fa parte di una gamma più ampia di prodotti SOUNDSATION Pro Audio con caratteristiche di compattezza, leggerezza e facilità d'uso. Sono ideali per molti scopi musicali. Assicurarsi che ci sia abbastanza spazio intorno al sistema per una corretta ventilazione e prevenire il surriscaldamento soprattutto per quanto riguarda il mixer integrato; non posizionarlo sopra dispositivi caldi come radiatori o amplificatori di potenza. BLUEPORT FX è collegato alla rete tramite il cavo in dotazione. Il prodotto soddisfa gli standard di sicurezza richiesti. I fusibili bruciati devono essere sostituiti con fusibili dello stesso tipo e specifiche.

 **Assicurarsi che tutte le unità siano correttamente messe a terra. Per motivi di sicurezza, non rimuovere mai i connettori di messa a terra dai dispositivi elettrici o dai cavi di alimentazione, né renderli inutilizzabili.**

I nostri prodotti sono soggetti a un processo di ulteriore sviluppo continuo. Pertanto le variazioni alle caratteristiche tecniche sono soggette a modifiche senza preavviso.

## 2. DESCRIZIONE GENERALE

BLUEPORT FX è il risultato di anni di esperienza acquisita da SOUNDSATION nei sistemi audio portatili; un segmento in cui qualità, versatilità e rapporto qualità-prezzo sono assolutamente essenziali. Questo sistema amplificato portatile include due diffusori passivi con woofer da 10" e mixer amplificato integrato. Oltre al lettore MP3 con USB, scheda SD e Bluetooth™, il sistema integra un DSP FX a 24 bit con 16 effetti originali da aggiungere agli ingressi MIC scegliendo il livello per ciascun canale. Il mixer integrato è dotato di un amplificatore Classe-D 2x100W (RMS). Le custodie (ABS) sono robuste e leggere e hanno un aspetto piacevole.

## 2.1. Caratteristiche principali

- Due diffusori passivi con mixer amplificato integrato
- Amplificatore in Classe D - 2x100W (RMS).
- Diffusori con Woofers da 10" e drivers di compressione da 1".
- Equalizzatore a 2 Bande ( basse e alte frequenze)
- Lettore MP3 con USB, scheda SD e Bluetooth™.
- 4 Ingressi MIC/LINE.
- Un ingresso Stereo RCA/JACK 1/4".
- Una uscita Stereo RCA.
- DSP FX da 24Bit con 16 effetti di alta qualità.
- Ricevitore a infrarossi per controllo remoto (incluso)
- Foro da 35 mm per montaggio su asta standard.
- Cabinets in ABS robusti compatti e leggeri.

## 3. CONNESSIONE ALLA RETE ELETTRICA

Collegare il dispositivo alla rete elettrica con il cavo di alimentazione in dotazione. La corrispondenza del cavo è la seguente:

Cavo	Pin	Internazionale
Marrone	Fase	L
Blù	Neutro	N
Giallo/Verde	Terra	⊕

**ATTENZIONE: Il cavo di terra deve essere sempre connesso! Prestare attenzione alla sicurezza! Prima di mettere in funzione per la prima volta, l'installazione deve essere approvata da un esperto.**

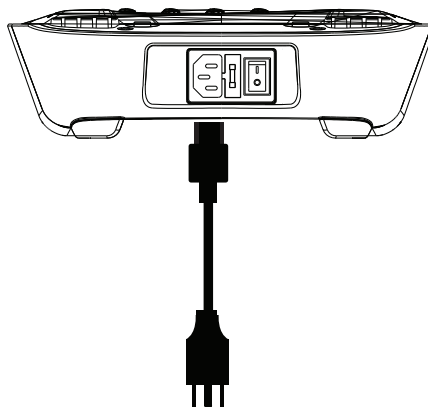

## 4. Connessioni Audio

Saranno necessari più cavi per le varie connessioni da e verso l'altoparlante. Fare riferimento alle immagini sotto che mostrano il cablaggio interno di questi cavi. Assicurarsi di utilizzare solo cavi di alta qualità.

### 4.1. Connessioni RCA

Utilizzare cavi RCA per collegare sorgenti stereo sbilanciate con connettori di uscita RCA all'ingresso stereo RCA Line (AUX IN 5/6) del mixer integrato o per collegare l'ingresso RCA di dispositivi esterni come altoparlanti PA, mixer, ecc. Con l'uscita MIX OUT del dispositivo.

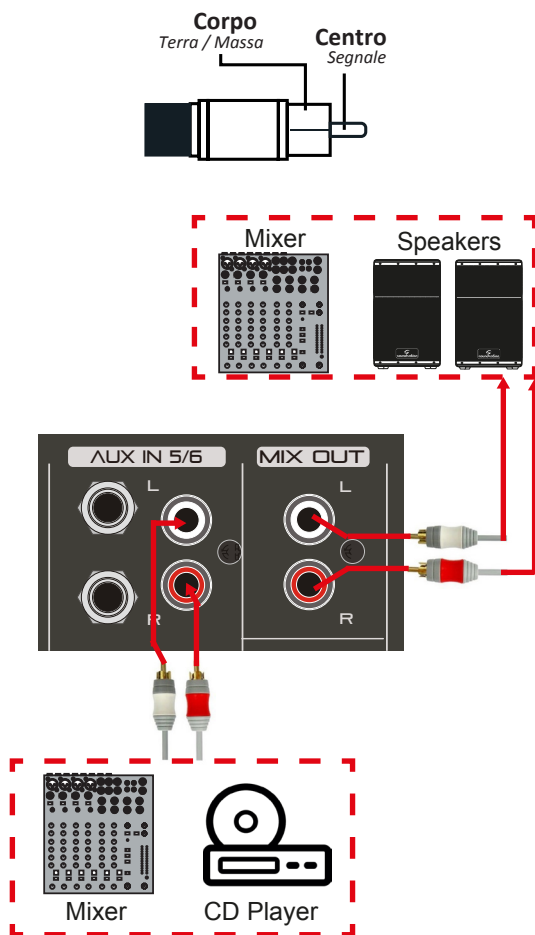

## 4.2. Connessioni JACK

Utilizzare connettori jack mono 1/4 "per collegare sorgenti stereo sbilanciate di dispositivi esterni come strumenti musicali, mixer, ecc. All'ingresso AUX IN 5/6

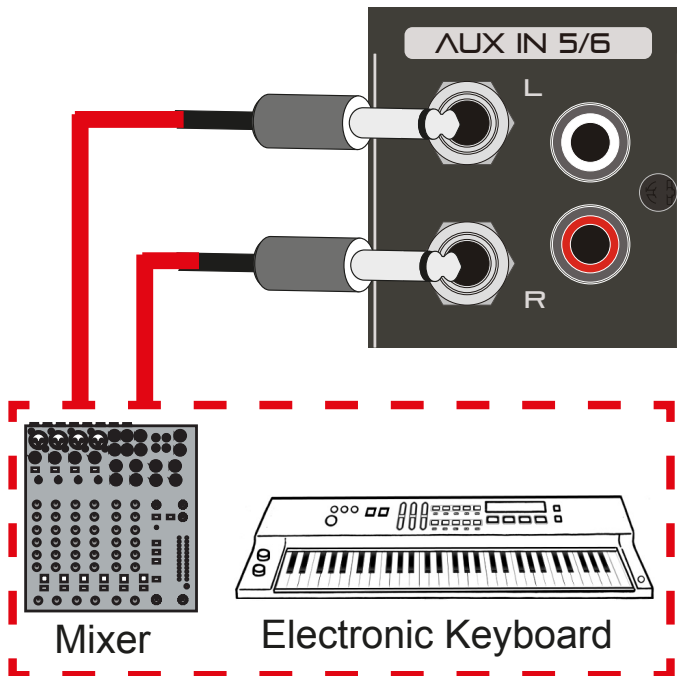
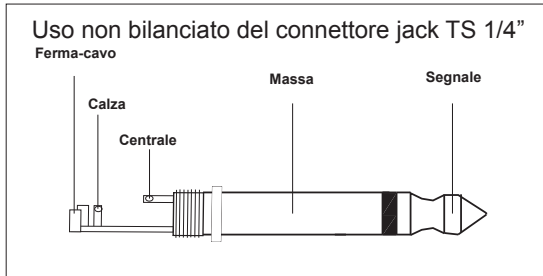

**ATTENZIONE:** Gli ingressi AUX IN 5/6 RCA e Jack MONO TS non possono essere utilizzati contemporaneamente

I connettori mono jack da 1/4 "devono essere utilizzati anche per collegare il mixer amplificato integrato agli altoparlanti come mostrato di seguito.

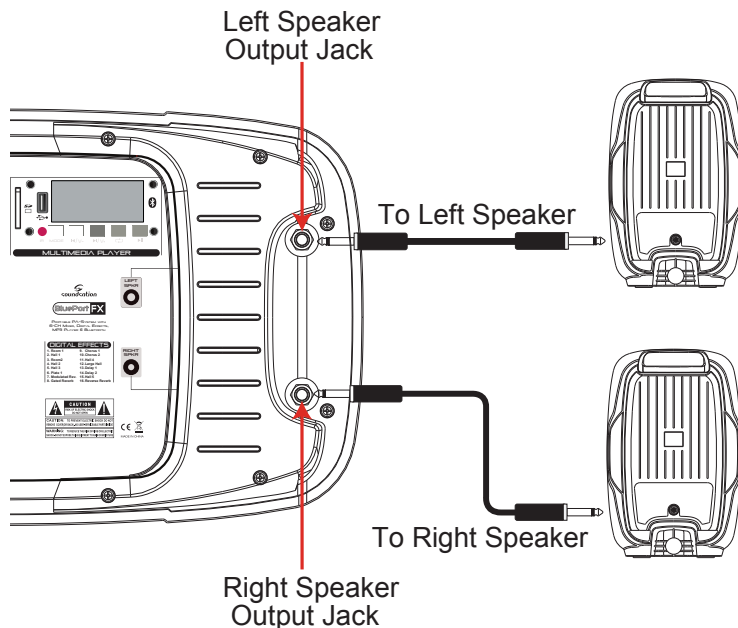

Per gli ingressi MIC1 ÷ MIC4 è possibile utilizzare anche connettori jack mono da 1/4 "

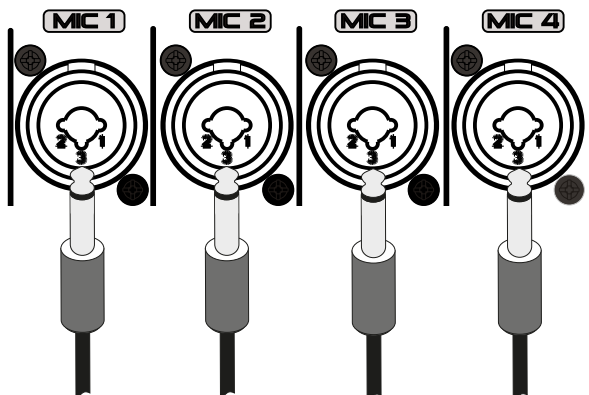

Questi ingressi sono prese combinate per JACK 1/4 " / XLR . Si possono inserire anche connettori Jack bilanciati da 1/4 " come illustrato di seguito:



### Balanced use of 1/4" jack TS connector

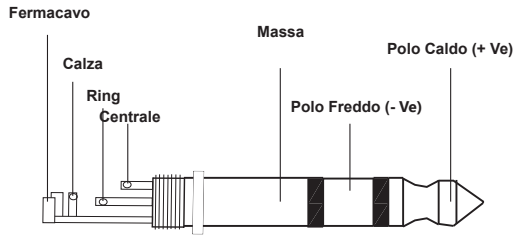

## 4.3. Connessioni XLR

Gli ingressi MIC1 ÷ MIC4 accettano connettori XLR bilanciati o jack bilanciati / sbilanciati da 1/4" con segnali di livello Mic o Line. Nel caso del cavo XLR bilanciato il pin-out sarà il seguente:

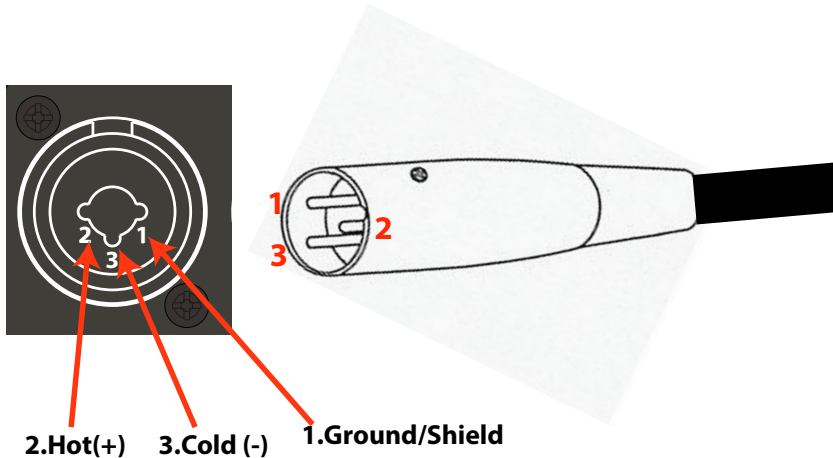

Nel caso di utilizzo sbilanciato, i pin 1 e 3 verranno saltati.

## 5. INGRESSI MONO MIC/LINE

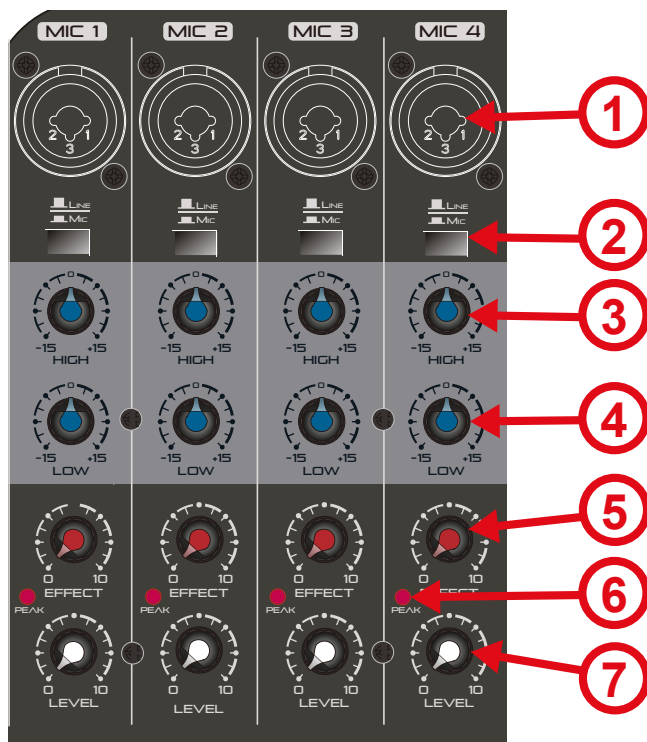

### 1) INGRESSI COMBO

Queste prese di ingresso accettano connettori JACK da 1/4" e XLR (bilanciati / sbilanciati).

### 2) SELETTORI MIC/LINE

Consentono di selezionare tra un ingresso per microfono (XLR) o linea (ingresso jack 1/4").

 **ATTENZIONE: Si prega di utilizzare la posizione MIC solo per microfoni.**

### 3) CONTROLLI HIGH

Questi controlli regolano la quantità di alte frequenze per ciascun canale

### 4) CONTROLLI LOW

Questi controlli regolano la quantità di alte frequenze per ciascun canale.

### 5) CONTROLLI EFFECT

Questi controlli regolano la quantità di effetto per ciascun canale.

### 6) INDICATORI PEAK

Questi indicatori (LED) si illuminano in rosso quando i livelli del segnale si avvicinano al punto di saturazione del segnale. Quando questa spia rimane accesa continuamente, regolare il controllo del livello di ingresso in modo che l'indicatore lampeggi.

### 7) CONTROLLI LEVEL

Questi controlli regolano il livello del volume per ciascun canale.

## 6. INGRESSO STEREO

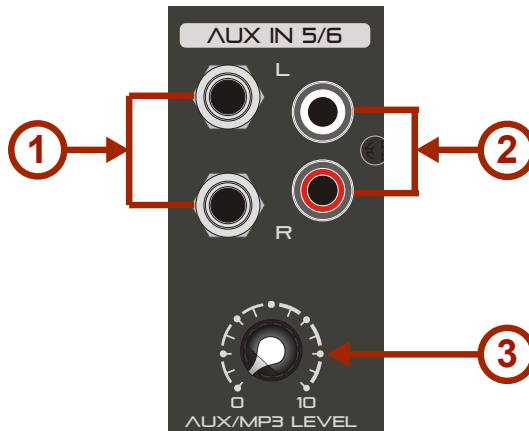

#### 1) INGRESSO STEREO JACK AUX IN 5/6

Ingresso stereo jack da 1/4 "che può essere utilizzato con tastiere elettroniche, strumenti pre-amplificati o processori , batterie elettroniche, etc.

#### 2) INGRESSO STEREO RCA AUX IN 5/6

Ingresso stereo RCA che può essere utilizzato con lettori Mp3, lettori CD o altri dispositivi elettronici dotati di uscita stereo RCA

**ATTENZIONE:** Si noti che l'ingresso stereo AUX IN 5/6 RCA e l'ingresso stereo AUX IN 5/6 JACK 1/4 "non possono essere utilizzati contemporaneamente.

#### 3) CONTROLLO LIVELLO VOLUME AUX/MP3

Questo controllo regola il livello del volume di AUX IN 5/6 e del MULTIMEDIA PLAYER.

## 7. PROCESSORE DIGITALE CON 16 EFFETTI

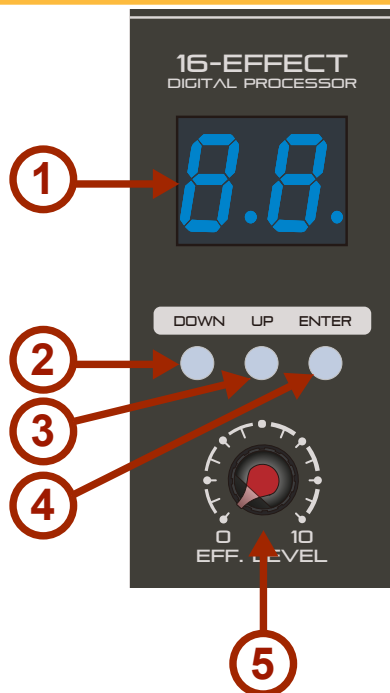

### 1) DISPLAY 2 X 7 SEGMENTI

Il display indica l'effetto correntemente selezionato.

### 2) PULSANTE DOWN

Usando questo pulsante è possibile scorrere all'indietro gli effetti indicati da un numero (1 ÷ 16). Durante lo scorrimento, il numero dell'effetto lampeggia per indicare che la selezione dell'effetto deve essere confermata usando il pulsante ENTER. Se non viene effettuata alcuna conferma, dopo circa un minuto, il display ritorna a visualizzare il numero dell'effetto corrente.

### 3) PULSANTE UP

Usando questo pulsante è possibile scorrere in avanti gli effetti indicati da un numero (1 ÷ 16). Durante lo scorrimento, il numero dell'effetto lampeggia per indicare che la selezione dell'effetto deve essere confermata usando il pulsante ENTER. Se non viene effettuata alcuna conferma, dopo circa un minuto, il display ritorna a visualizzare il numero dell'effetto corrente.

### 4) PULSANTE ENTER

Una volta selezionato il numero dell'effetto desiderato usando i pulsanti UP e DOWN, premendo il pulsante ENTER si conferma l'operazione e il numero sul display smette di lampeggiare.

**S) CONTROLLO DEL LIVELLO EFFETTO**

Questo controllo regola la quantità di effetto su base globale. Tutti i canali con il controllo EFFECT attivato (> 0) saranno interessati ruotando questo controllo in avanti o indietro.

**7.1. Lista Effetti**

BLUEPORT FX ha 16 effetti di alta qualità disponibili. A seguire viene riportato l'elenco degli effetti così come è nella serigrafia del mixer.

**DIGITAL EFFECTS**

- |                          |                           |
|--------------------------|---------------------------|
| <b>1. Room 1</b>         | <b>9. Chorus 1</b>        |
| <b>2. Hall 1</b>         | <b>10. Chorus 2</b>       |
| <b>3. Room2</b>          | <b>11. Hall 4</b>         |
| <b>4. Hall 2</b>         | <b>12. Large Hall</b>     |
| <b>5. Hall 3</b>         | <b>13. Delay 1</b>        |
| <b>6. Plate 1</b>        | <b>14. Delay 2</b>        |
| <b>7. Modulated Rev.</b> | <b>15. Hall 5</b>         |
| <b>8. Gated Reverb</b>   | <b>16. Reverse Reverb</b> |

## 8. SEZIONE MIX OUT

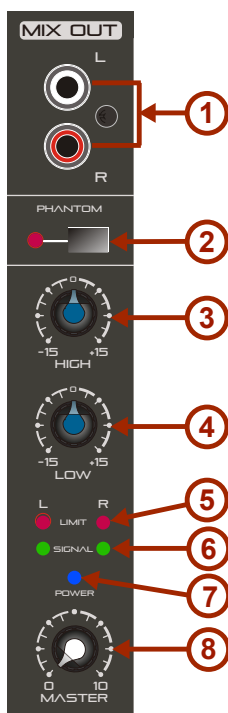

### 1) USCITA STEREO RCA

È un'uscita RCA stereo con segnali di linea sbilanciati. Contiene il mix di tutti gli ingressi e tutti i controlli. Può essere utilizzata per indirizzare il segnale stereo del mixer verso un'altra destinazione, ad esempio un dispositivo di registrazione, un monitor, un subwoofer o un altro sistema PA. Questa uscita non è controllata dai potenziometri HIGH (3), LOW (4) e MASTER (8).

### 2) PULSANTE ALIMENTAZIONE PHANTOM

Premere questo pulsante per attivare l'alimentazione Phantom (+ 48V) nel caso in cui si debbano utilizzare i microfoni a condensatore. Il LED corrispondente (rosso) sarà acceso.

### 3) CONTROLLO HIGH

Questo controllo regola la quantità di alte frequenze per i diffusori LEFT e RIGHT del sistema BLUEPORT FX.

### 4) CONTROLLO LOW

Questo controllo regola la quantità di basse frequenze per i diffusori LEFT e RIGHT del sistema BLUEPORT FX.

### 5) INDICATORI LIMITATORE

Questi LED indicano (accesi in rosso) che il limitatore è acceso quando viene rilevato un eccessivo consumo di energia. Ciò significa che se il sistema viene utilizzato a un volume molto alto in modo tale che gli indicatori lampeggiano continuamente, la sezione interna dell'amplificatore di potenza sarà eccessivamente sovraccaricata e potrebbe non funzionare correttamente. Quando ciò accade, ridurre il LIVELLO MASTER e / o gli altri COMANDI DI LIVELLO in modo che gli indicatori lampeggino solo brevemente sui picchi transitori più alti.

### 6) INDICATORI SEGNALE

Due LED verdi, ciascuno assegnato a un canale (R L). Quando il segnale di ingresso è presente, i LED si accendono.

### 7) INDICATORE ALIMENTAZIONE

Questo LED blu, quando acceso, indica che il sistema è stato acceso e che l'alimentazione AC è disponibile.

### 8) CONTROLLO MASTER

Questo controllo regola il livello del volume generale per i diffusori LEFT e RIGHT del sistema BLUEPORT FX.

 **ATTENZIONE: I controlli HIGH, LOW e MASTER non hanno alcun effetto sull'uscita stereo RCA (1).**

## 9. MULTIMEDIA PLAYER

BLUEPORT FX è dotato di un lettore multimediale che consente di utilizzare questo sistema anche senza fonti audio o cavi: basta collegare lo smartphone o il tablet tramite Bluetooth™ ed il gioco è fatto. C'è anche uno slot per schede SD e una presa USB per collegare i tuoi dispositivi. Il lettore accetta lo streaming audio in qualsiasi formato tramite Bluetooth™. Nel caso di schede SD e dispositivi USB, riproduce file audio in MP3 (fino a 320 kbps) e WAV (44,1 kHz - 16 bit).

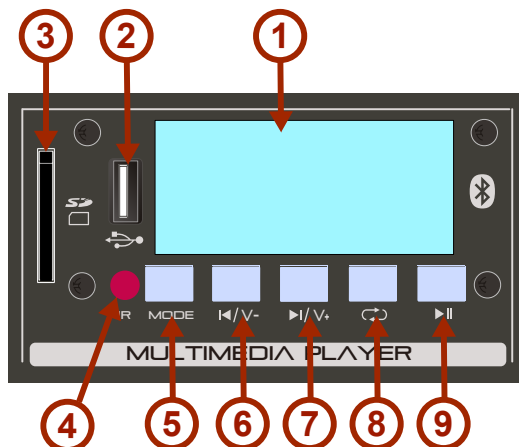

**1) DISPLAY LCD**

Questo display LCD personalizzato mostra tutte le informazioni relative alle funzioni selezionate e/o al brano in riproduzione.

**2) PRESA USB TIPO-A**

Consente di leggere le unità USB in formato MS-DOS®.

**3) SLOT PER SCHEDA SD-CARD**

Permette di leggere le schede SD in formato MS-DOS®.

**4) SENSORE DEL TELECOMANDO**

Consente di controllare il sistema tramite il telecomando in dotazione. Per ulteriori dettagli fare riferimento al paragrafo "9.3. Telecomando" a pagina 41

**5) PULSANTE MODE**

Premendo ripetutamente questo pulsante, si passa tra le modalità Bluetooth™, USB e SD-Card.

**6) ◀/V-PULSANTE BRANO PRECEDENTE/VOLUME -**

Premendo questo tasto una volta il lettore salta al brano precedente.

Premendo e tenendo premuto questo pulsante si diminuisce il volume del brano in corso.

**7) ▶/V+PULSANTE BRANO SUCCESSIVO/VOLUME +**

Premendo questo pulsante una volta il lettore salta al brano successivo.

Premendo e tenendo premuto questo pulsante si aumenta il volume del brano in corso.

**8) ↻PULSANTE RIPETIZIONE**



Premendo ripetutamente questo pulsante, si può navigare tra le diverse modalità di riproduzione (valido solo quando si utilizzano unità USB e schede SD):

- ONE: Riproduzione ciclica della canzone corrente;
- FOLDER: Riproduzione ripetuta di tutti i brani nella cartella corrente in ordine crescente;
- ALL: Riproduzione ciclica di tutti i brani in tutte le cartelle in ordine crescente;
- RANDOM: Riproduzione casuale di qualsiasi brano in qualsiasi cartella.

**9) ▶||PULSANTE PLAY/PAUSE**

Premendo questo pulsante si attiva la riproduzione o si mette in pausa il brano selezionato.

**9.1. Utilizzo di unità USB e schede SD**

Quando si inserisce un'unità USB nella presa, il lettore legge automaticamente il contenuto e riproduce la prima traccia in ordine crescente, in modalità "TUTTO" (o in un'altra modalità quando viene modificata). Il display mostra il tempo trascorso del brano corrente in riproduzione e, sul lato sinistro, mostra il simbolo  che indica che stai riproducendo un file audio dal dispositivo USB collegato. Nel caso di SD-Card, il display mostra il simbolo  sul lato sinistro



## 9.2. Uso della connessione Bluetooth™

Per riprodurre musica da un dispositivo Bluetooth™, questo deve essere prima associato.

### ASSOCIAZIONE (PAIRING)

Premere ripetutamente il pulsante MODE fino a quando "bt" non appare sul display:

Il simbolo  Bluetooth™ nella parte destra del display lampeggia per indicare che il sistema non è collegato tramite Bluetooth™.

A questo punto attivare la modalità Bluetooth™ sullo smartphone o tablet. Un dispositivo chiamato "Bluetooth" verrà mostrato tra i vari dispositivi disponibili.

Selezionare il dispositivo e avviare il processo di abbinamento. Una volta finito, il

simbolo Bluetooth™  nella parte destra del display smetterà di lampeggiare per indicare che il sistema è collegato e la playlist verrà riprodotta direttamente dal sistema BLUEPORT FX.

## 9.3. Telecomando

Il lettore multimediale del sistema BLUEPORT FX è dotato di un telecomando per gestire entro un raggio di circa 3 m (senza ostacoli) tutte le funzioni principali.

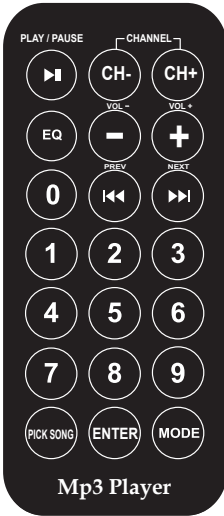
 <p>PLAY / PAUSE    CHANNEL</p> <p>▶      CH-    CH+</p> <p>VOL-    VOL+</p> <p>EQ    -    +</p> <p>PREV    NEXT</p> <p>0    ◀◀    ▶▶</p> <p>1    2    3</p> <p>4    5    6</p> <p>7    8    9</p> <p>PICK SONG    ENTER    MODE</p> <p>Mp3 Player</p>	▶	Riproduce o mette in pausa il brano corrente in riproduzione. Quando il brano è in pausa e questo pulsante viene nuovamente premuto, riprende la riproduzione dal punto di pausa.
	- / +	Aumenta o diminuisce il volume della canzone attualmente in riproduzione.
	◀◀ ▶▶	Consentono di saltare alla canzone precedente o successiva.
	0 - 9	Consentono di richiamare il brano nella posizione della lista corrispondente al numero.
	ENTER	Conferma la selezione quando un brano viene richiamato da pulsanti numerici.
	MODE	Permette di entrare nelle diverse modalità (Bluetooth™, USB e SD CARD).

 **ATTENZIONE:** Tutti i pulsanti non descritti non sono attivi in questo modello

## 10. MONTAGGIO

Come spiegato nel paragrafo "1. DISIMBALLAGGIO" a pagina 28, nell'imballo ci sono 2 diffusori. Ogni altoparlante ha un pannello posteriore rimovibile. In un pannello posteriore troverai il mixer amplificato e, nell'altro, i cavi di collegamento, il cavo di alimentazione, il telecomando e questo manuale. Premendo e facendo scorrere il pulsante nella parte superiore dell'altoparlante, si rilasciano i pannelli posteriori dagli altoparlanti.

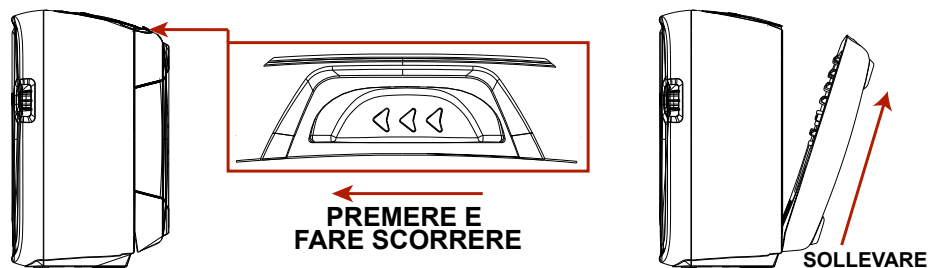

I diffusori hanno il tradizionale foro di montaggio (35 mm) sul fondo. Raccomandiamo l'uso di supporti per diffusori SOUNDSATION SSPS-70-BK oppure SSPS-80-BK.

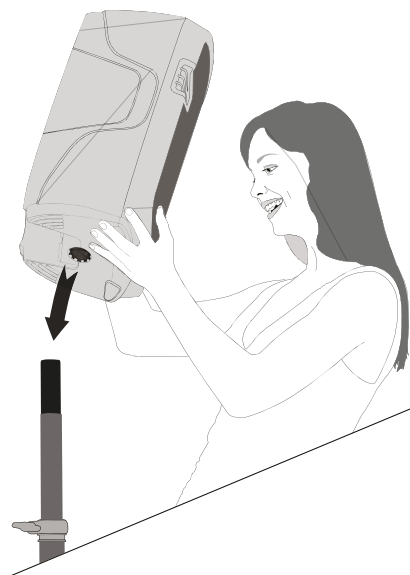

## II. SPECIFICHE

BLUEPORT FX	
Descrizione	Sistema Pa compatto con mixer attivo e 2 diffusori a 2 vie
<b>Dati Acustici</b>	
Risposta in frequenza	65 Hz - 20KHz [- 10dB] ; 65Hz-19KHz [- 3dB]
Max SPL Sistema/ Sensibilità	118dB / 95dB
<b>HF</b>	
Tipo HF	Driver a compressione
Diametro gola/ Diametro bobina	1" / 1"
Diametro della gola del driver	80mm
Direttività (HxV) / Guida d'onda	90° x 40° - 60° / Asimmetrico
Materiale del magnete/ Peso	Struttura in Ferrite / 225g
Potenza RMS	25W
Risposta in frequenza	1.5KHz - 20KHz
Sensibilità (1W/1m)	106dB
Frequenza Crossover / Pendenza Filtro	3KHz / 6dB/Ottava
Impedenza	8 Ohm
<b>LF</b>	
Diametro Woofer	10"
Diametro Bobina	1.5"
Materiale del magnete/ Peso	Struttura in Ferrite / 677.3g
Potenza RMS	100W
Risposta in frequenza:	63Hz - 3.5KHz
Max SPL (1W/1m)	94dB
Impedenza	4 Ohm
<b>Amplificatore</b>	
Classe Amplificatore	D
Potenza RMS / Picco	2 x 100W / 2 x 250W
Connettori di uscita	2x 1/4" Jack
<b>Mixer</b>	
Canali di Ingresso	4 Mic/Line + 1 Stereo Line
Alimentazione Phantom	(Canali 1-4) +48V
EQ High (Canali 1-4 e Master)	Frequenza Cut-off: 1KHz / Guadagno: +/-15dB
EQ Low (Canali 1-4 e Master):	Frequenza Cut-off: 500Hz / Guadagno: +/-15dB
Effetti digitali	16 Presets con controllo di livello (Canali 1-4)
Multimedia Player Digitale	USB, SD-CARD e Bluetooth
<b>Alimentazione</b>	
Requisiti di alimentazione	230Vac - 50 Hz
Consumo Potenza	350W
Interruttore di alimentazione	Si
Connettore	VDE
Fusibile	T3.15A - 250V

<b>Caratteristiche meccaniche</b>	
Materiale involucro diffusori	ABS
Materiale griglie / Spessore	Acciaio / 0.8 mm
Materiale involucro Mixer	ABS
Maniglie	Si
Foro per montaggio su stand	Si / 35mm
Dimensione singolo diffusore (LxAxP)	330 x 300 x 490mm
Dimensione imballo (LxAxP)	640 x 365 x 545mm
Peso (2 diffusori + mixer + accessori)	16kg
Peso Imballo	18kg

*I nostri prodotti sono soggetti a modifiche. Le caratteristiche tecniche sono soggette a modifiche senza preavviso.*

## 12. GARANZIA E ASSISTENZA

Tutti i prodotti SOUNDSATION dispongono di una garanzia di due anni. Questa garanzia di due anni è valida dalla data di acquisto, come indicato dal documento di acquisto.

I seguenti casi / componenti non sono coperti dalla garanzia di cui sopra:

- Tutti gli accessori forniti con il prodotto
- Uso improprio
- Guasto dovuto all'usura
- Ogni modifica del prodotto effettuata dall'utente o da terzi

SOUNDSATION deve soddisfare gli obblighi di garanzia dovuti a eventuali materiali non conformi o difetti di fabbricazione, rimediando gratuitamente e a discrezione di SOUNDSATION sia mediante riparazione o sostituendo singole parti o l'intero apparecchio. Eventuali parti difettose rimosse da un prodotto durante il corso di una richiesta di garanzia diventano di proprietà di SOUNDSATION.

Durante il periodo di garanzia, i prodotti difettosi possono essere restituiti al rivenditore SOUNDSATION locale con prova di acquisto originale. Per evitare danni durante il trasporto, si prega di utilizzare l'imballo originale, se disponibile. In alternativa è possibile inviare il prodotto a SERVICE CENTER SOUNDSATION - Via Enzo Ferrari, 10 - 62017 Porto Recanati - Italia. Per poter inviare un prodotto al centro di assistenza è necessario un numero di RMA. Le spese di trasporto devono essere coperte dal proprietario del prodotto.

Per ulteriori informazioni visitate il sito: [www.soundsationmusic.com](http://www.soundsationmusic.com)

## 13. AVVISO

LEGGETE ATTENTAMENTE - solo per UE e SEE (Norvegia, Islanda e Liechtenstein).



Questo simbolo indica che il prodotto non deve essere smaltito con i rifiuti domestici, in base alla direttiva RAEE (2002/96/CE) e legislazione nazionale.

Il prodotto deve essere consegnato a un centro di raccolta differenziata o, in caso di ritiro dell'uso quando si acquista un nuovo prodotto simile, ad un rivenditore autorizzato per il riciclaggio di apparecchiature elettriche ed elettroniche (WEEE).

Un uso improprio di questo tipo di rifiuti può avere un impatto negativo sull'ambiente e sulla salute umana a causa di sostanze potenzialmente pericolose che sono generalmente associate alle apparecchiature elettriche ed elettroniche. Allo stesso tempo, la vostra collaborazione per il corretto smaltimento di questo prodotto contribuirà a un utilizzo efficace delle risorse naturali.

Per ulteriori informazioni sui punti di raccolta delle apparecchiature da rottamare, contattate il comune, l'autorità di gestione dei rifiuti, strutture coinvolte nel sistema RAEE o il servizio di smaltimento dei rifiuti domestici.



MADE IN CHINA

---

This product is imported in EU by  
Questo prodotto viene importato nella UE da  
FRENEXPOR SPA – Via Enzo Ferrari, 10 - 62017 Porto Recanati - Italy

[WWW.SOUNDSATIONMUSIC.COM](http://WWW.SOUNDSATIONMUSIC.COM)

Soundsation® is a registered trademark of FRENEXPOR SPA - Italy  
Soundsation® è un marchio di fabbrica registrato della FRENEXPOR SPA - Italy



[WWW.SOUNDSATIONMUSIC.COM](http://WWW.SOUNDSATIONMUSIC.COM)